

IMPORTANTE

Para lograr un correcto funcionamiento de los amortiguadores SACHS lea detenidamente las siguientes instrucciones antes de colocarlos en el vehículo.

1. Respete el código de aplicación que tiene cada amortiguador según lo indicado en el catálogo SACHS. Recuerde que amortiguadores de estructuras parecidas NO FUNCIONAN IGUAL.

2. Nunca sujete el amortiguador por su vástago al montarlo o desmontarlo de su vehículo. Tómelo desde sus entrecaras o hexágonos embutidos con herramientas especiales. Recuerde que el vástago es la pieza más importante del amortiguador.

3. Respete los torques de las tuercas indicados por los fabricantes de vehículos para la fijación del amortiguador al chasis. De esta forma se asegura la vida útil de las almohadillas y la resistencia mecánica de las espigas de montaje.

4. Una vez instalado el nuevo amortiguador verifique el **ALINEADO Y BALANCEO** de las ruedas según especificaciones del fabricante del vehículo, especialmente para suspensiones McPherson.

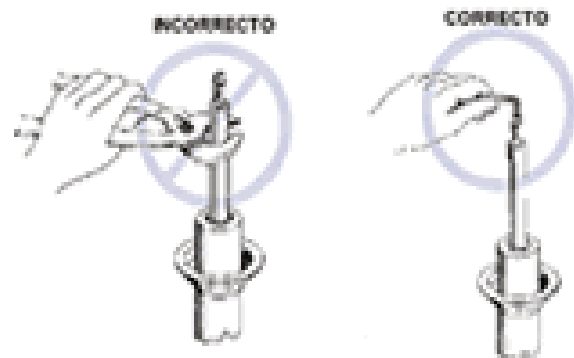

RECUERDE!!!

Accesorios mal montados acortan la vida útil de todas las piezas de la suspensión, además de imposibilitar su correcto funcionamiento. En caso de que los accesorios originales se encuentren deteriorados, vencidos o rotos **DEBEN SER REEMPLAZADOS**

Instrucciones horizontales y estabilizadores de dirección

Los amortiguadores horizontales admiten una sola posición de colocación. En aquellos vehículos donde el amortiguador montado tenga una inclinación inferior a 45° respecto del piso, respete la posición de montaje según se indica en el carter de dicho amortiguador. Ej.: estabilizadores, etc.

Instrucciones de Montaje de un Amortiguador según el tipo de fijación

1. Desmonte el Plato de Apoyo Espiral, el Apoyo Tope de Compresión, Tope de Compresión y Cazoleta del amortiguador a reemplazar. Asegúrese de que estos componentes no sufran golpes ni deformaciones, de modo que puedan ser colocados en el amortiguador de recambio.

2. Coloque el Plato de Apoyo Espiral en el nuevo amortiguador, asegurando un correcto asiento en las muescas que ofrece el carter.

3. Monte el Asiento Tope de Compresión, Tope de Compresión y Cazoleta, verificando su correcto funcionamiento.

Este tipo de sujeción también comprende a las suspensiones con sistema POLIMEK. Colocar en el interior de la mangueta aceite SAE 20, 30 ó 40 para refrigeración.

Cantidad: Para cápsula de diámetro: 41,28 mm: 50 cm³ - 50,80 mm: 80 cm³.

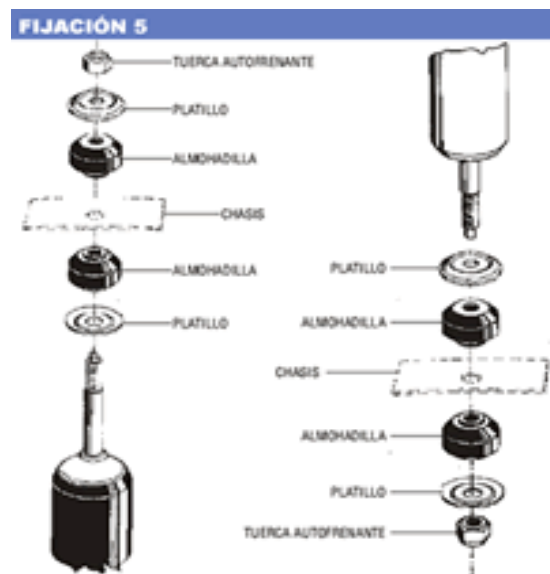
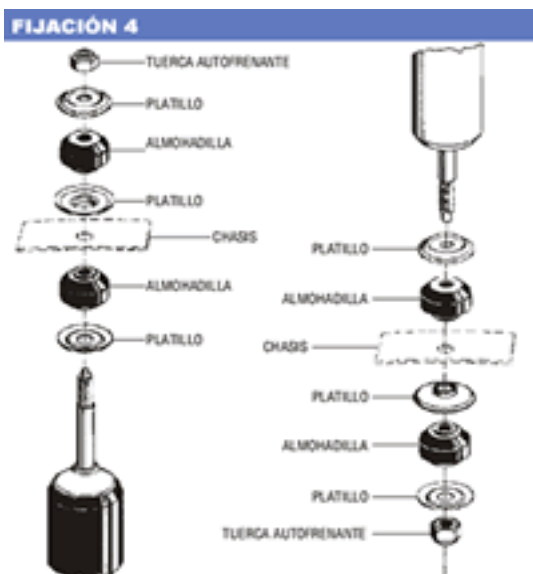
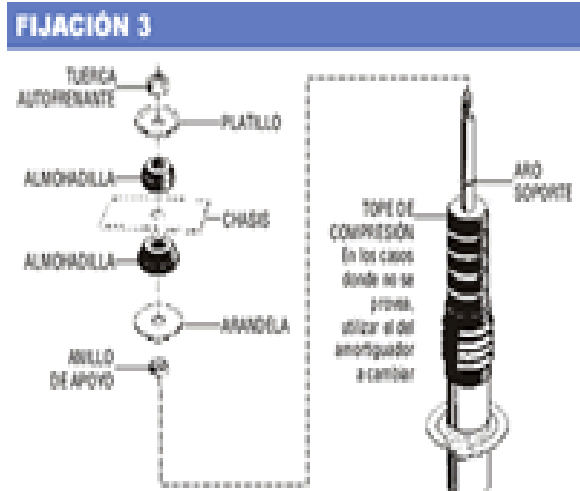
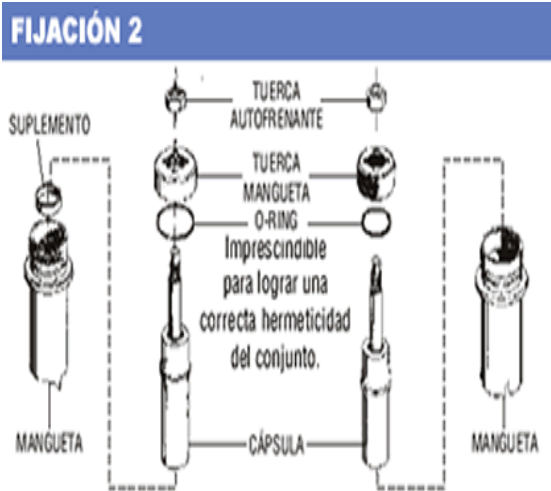
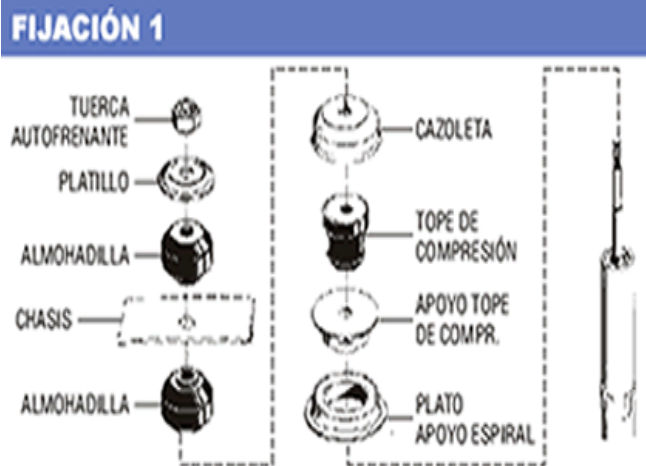

FIJACIÓN 6

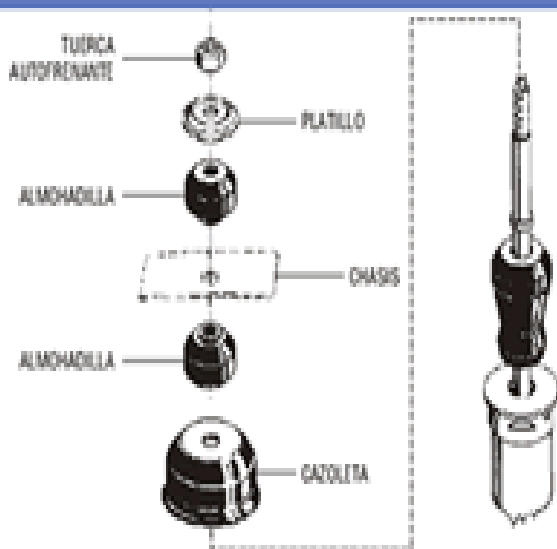

FIJACIÓN 7

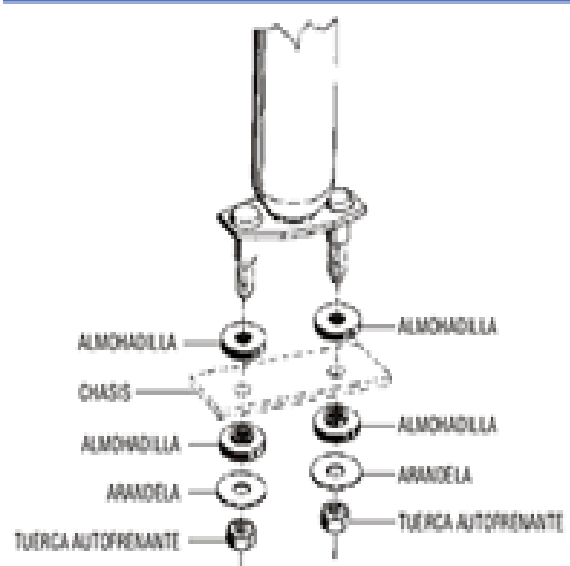

FIJACIÓN 8

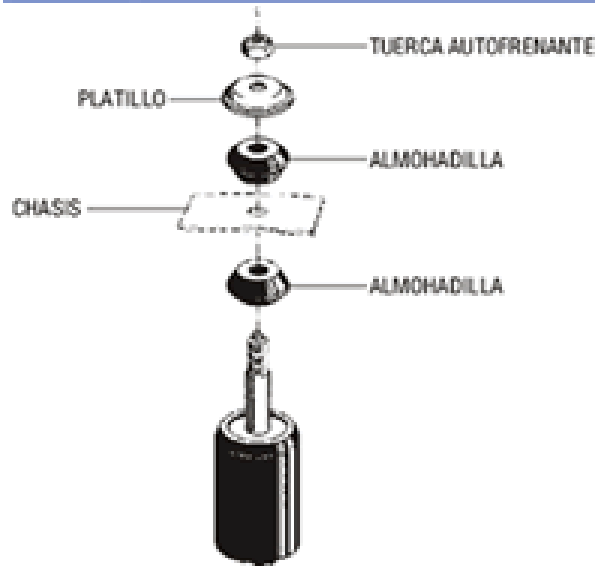

Instrucciones de Eliminación de un Amortiguador

No abrir los amortiguadores, ni calentarlos ya que se puede reventar la carcasa y salir el aceite. Los amortiguadores a gas están bajo presión.

No tirar los amortiguadores descuidadamente, ni tirarlos a la basura doméstica. Los amortiguadores contienen aceite mineral, este aceite produce graves daños a la tierra, aguas subterráneas u otro medio que entre en contacto. La correcta eliminación será vía comercio de materias primas o mediante un taller especializado.

Para la eliminación del amortiguador SACHS en talleres especializados

Se realizan observando para ello las normas de prevención de accidentes y de protección del medio ambiente:

1) Sujetar los amortiguadores en el tornillo de banco, en posición vertical y con el vástago del émbolo hacia abajo.

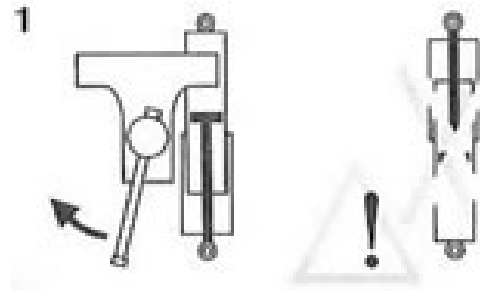

2) Comenzar a taladrar aproximadamente 20 mm por debajo del fondo del depósito mediante una mecha de 3 mm, para que pueda salir el gas.

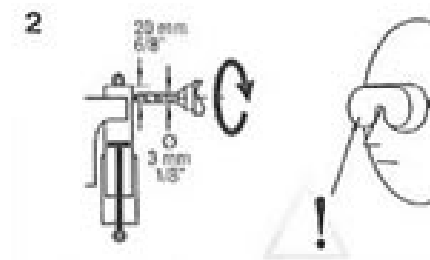

3) Escape de Gas.

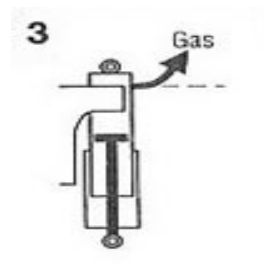

4) Taladrar otro orificio de 05 mm, aprox. 60 mm. por debajo del fondo del depósito, para sacar el aceite.

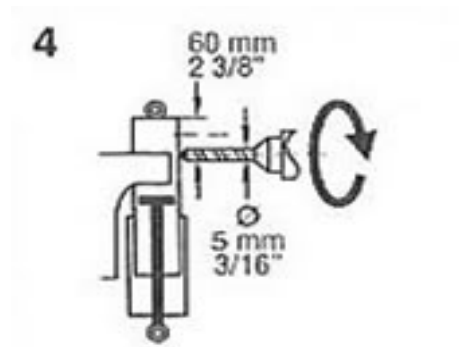

5) Bombear el aceite contenido en el amortiguador, subiendo y bajando varias veces el vástago del émbolo.

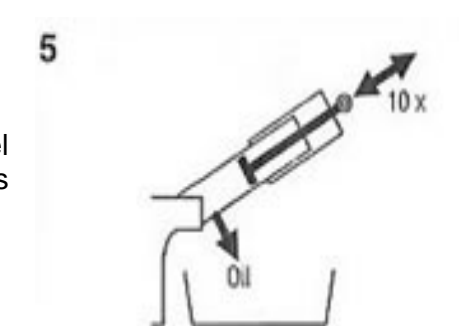

6) Recolectar el aceite.

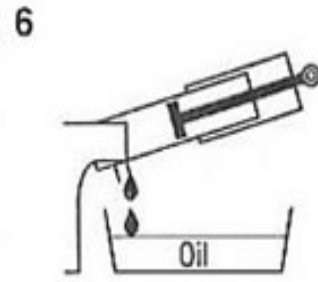

7- Desechar el aceite usado. Como el aceite de los amortiguadores es mineral, puede ser desechado con aceites para motores o engranajes, según se estipule en las leyes vigentes.



8) Eliminar el amortiguador vacío como chatarra.

